

GELİNCİK ÇALIŞMA MASASI KURULUM ŞEMASI

S1

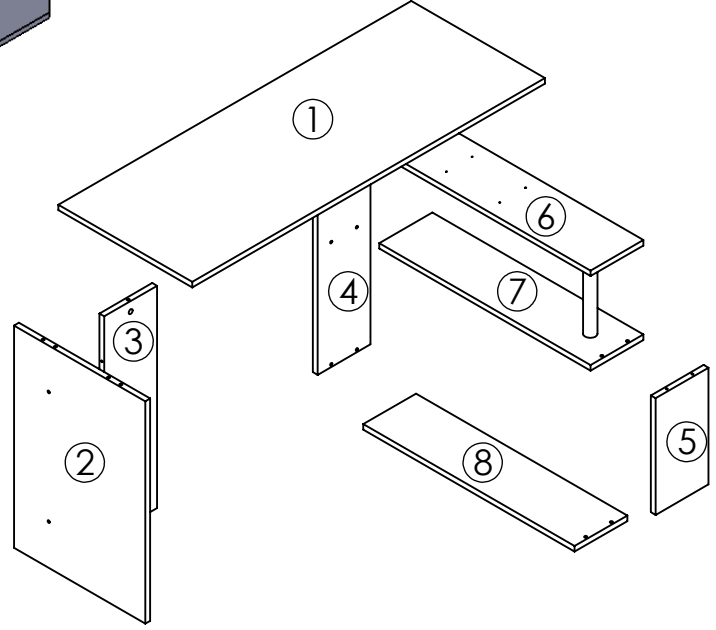
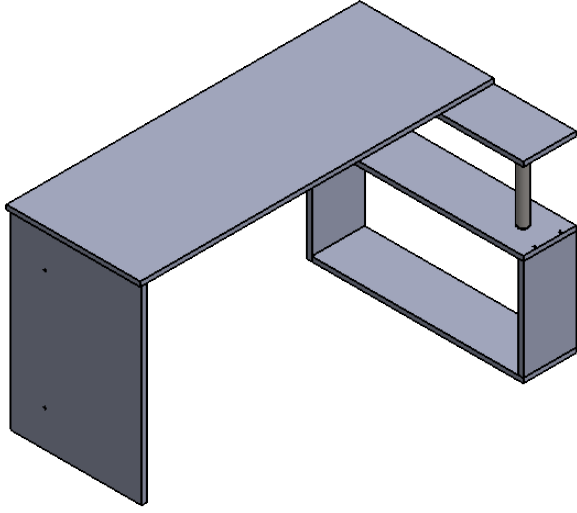

Alyan anahtar
1 ad.

AKSESUAR LİSTESİ

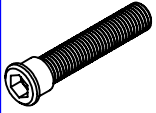

Alyan vida
12 ad.



3.5x18 vida
4 ad.



4x30 vida
4 ad.



Minifix gövde
3 ad.

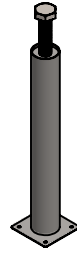

Boru ayak
1 ad.



Kavale
2 ad.



Minifix mil
3 ad.



Çivili papuç
7 ad.



Kapama
10 ad.

| NO | Parça Adı | KLNLK | EBAT | AD. |
|----|-------------------|-------|----------|-----|
| 1 | Masa Tabla | 18 | 1320x500 | 1 |
| 2 | Masa Ayak | 18 | 720x491 | 1 |
| 3 | Masa Ayak Ek | 18 | 720x198 | 1 |
| 4 | Etejer Yan uzun | 18 | 720x198 | 1 |
| 5 | Etejer Yan Kısa | 18 | 370x198 | 1 |
| 6 | Etejer Üst Tabla | 18 | 790x198 | 1 |
| 7 | Etejer Orta Tabla | 18 | 790x198 | 1 |
| 8 | Etejer Alt Tabla | 18 | 790x198 | 1 |

Sayın Müşterilerimiz,

Satınalmış olduğunuz bu ürün sizlere ulaşmadan önce her türlü kontrol ve testlere tabii tutulmuştur.

Bu durumda bile taşıma sırasında bazı parçaların zarar görmesi mümkündür. Böyle bir durumla karşılaşırsanız ürünün tamamını geri göndermeyiniz.

Sadece zarar gören parçayı isteyiniz. Gerekli parçayı isterken ise servis kartına bakarak tam olarak tanımlayınız.

Eksik olan parça en hızlı şekilde tarafınıza gönderilecektir.

Montaja başlamadan önce kutulardan çıkan tüm parça ve aksesuarları listelere göre kontrol ediniz.

Parça ve aksesuarların tam ve sağlam olduğunu tespit ettikten sonra montaja başlayınız.

Montaja başlamadan önce her parçayı nemli bir bez ile temizleyiniz.

Eğer birden fazla ürün aldıysanız herhangi bir karışıklığa sebep vermeme için tek bir ürün montajını yaptıktan sonra diğer ürüne geçiniz.

Ürünleri hiçbir zaman sürterek taşımayınız. Ürünü kaldırarak ve sökerek en az iki kişi ile taşıyınız.

Uzun mesafeli taşımalarda ürünü mutlaka paket ile taşıyınız.

Almış olduğunuz mobilyanızın yüzeylerini temizlemesi çok kolaydır. Nemli ve sabunlu bir bez ile veya diğer ev temizleyicileriyle silmek yeterlidir.

Mobilyalar aşırı sıcak soğuk ve nemden etkilendiklerinden, mobilyanızı bu faktörlerle direkt olarak temas ettirmeyiniz.

Mobilyanızı amacı dışında kullanmayınız.

GELİNCİK ÇALIŞMA MASASI KURULUM ŞEMASI

S2

1.İŞLEM

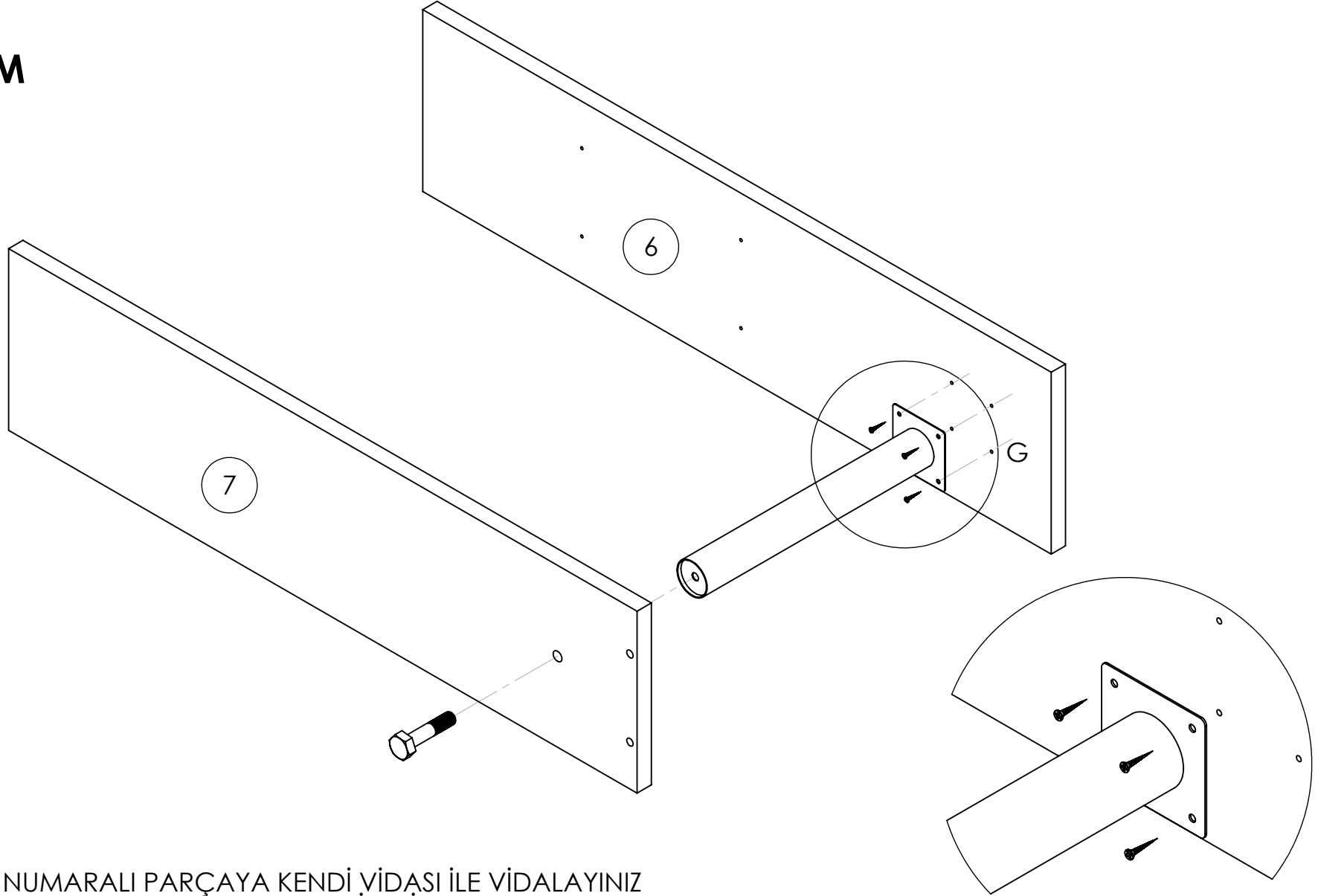

BORU AYAĞI 7 NUMARALI PARÇAYA KENDİ VİDASI İLE VİDALAYINIZ
ARDINDAN 6 NUMARALI PARÇAYA 3.5x18 VİDA İLE MONTAJLAYINIZ.

DETAY G
ÖLÇEK 2 : 5

2.İŞLEM

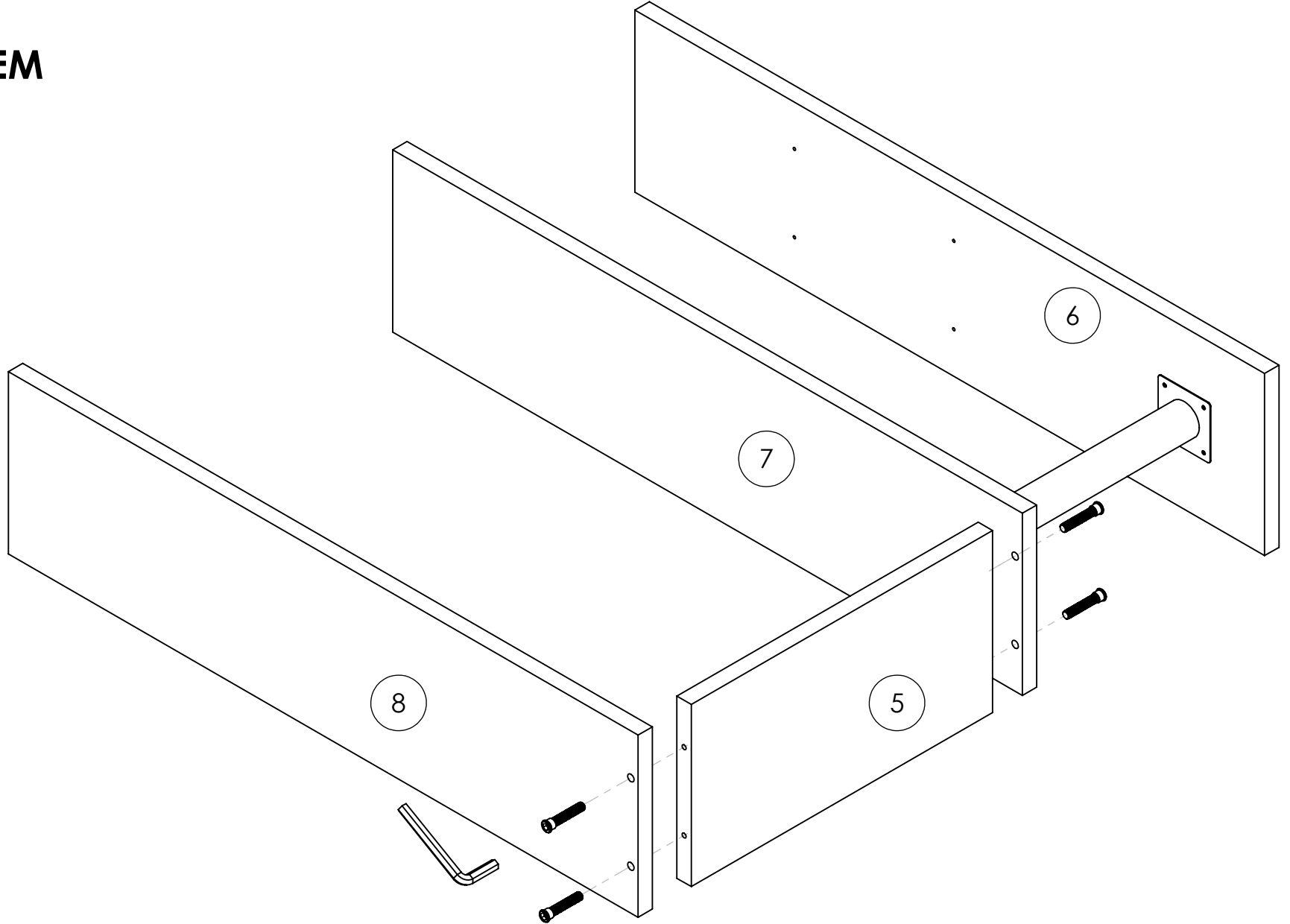

5 NUMARALI PARÇAYI 7 NUMARALI PARÇAYA ARDINDANDA
8 NUMARALI PARÇAYI 5 NUMARALI PARÇAYA GÖRSELE UYGUN MONTAJLAYINIZ.

GELİNCİK ÇALIŞMA MASASI KURULUM ŞEMASI

S4

3.İŞLEM

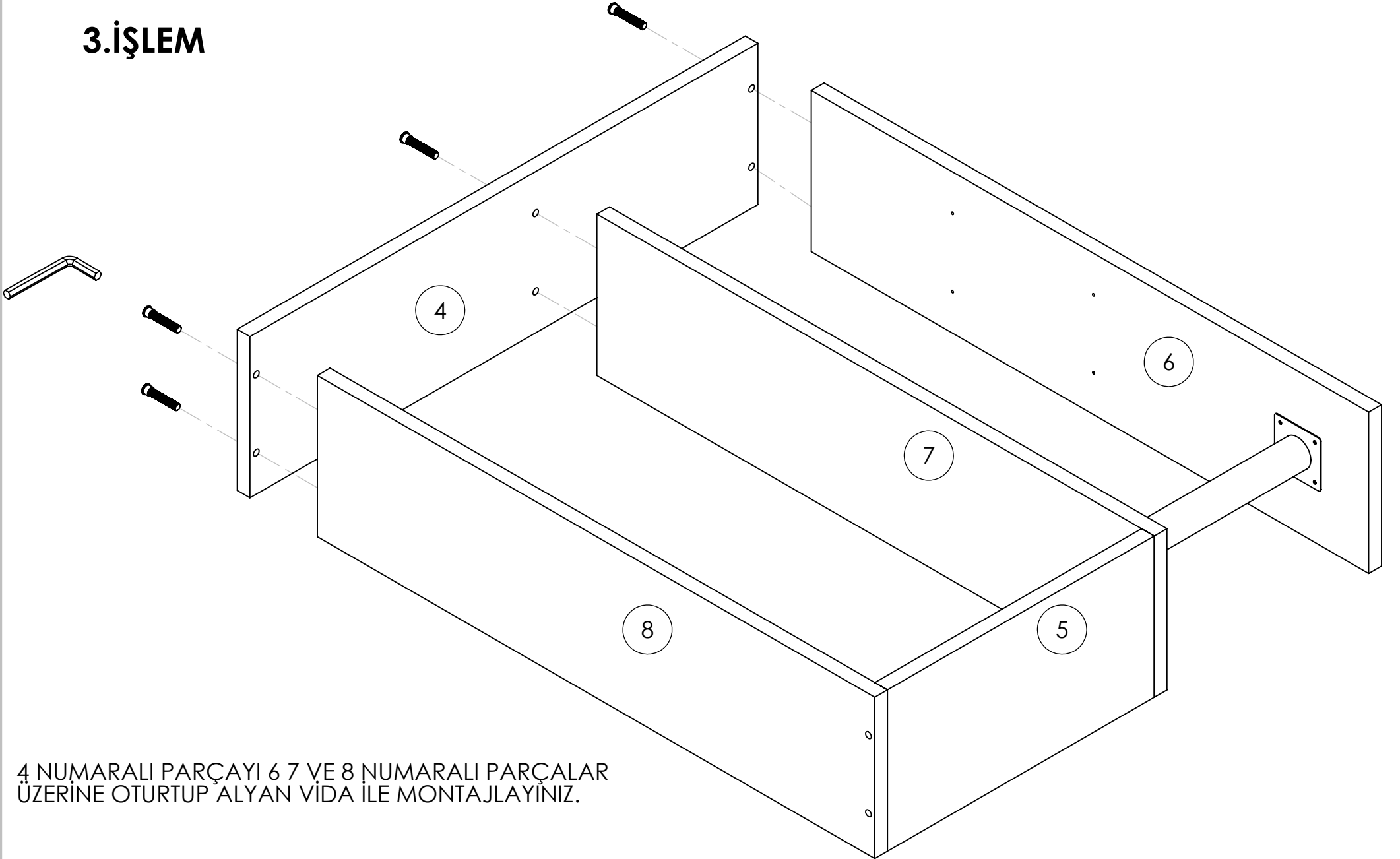

4.İŞLEM

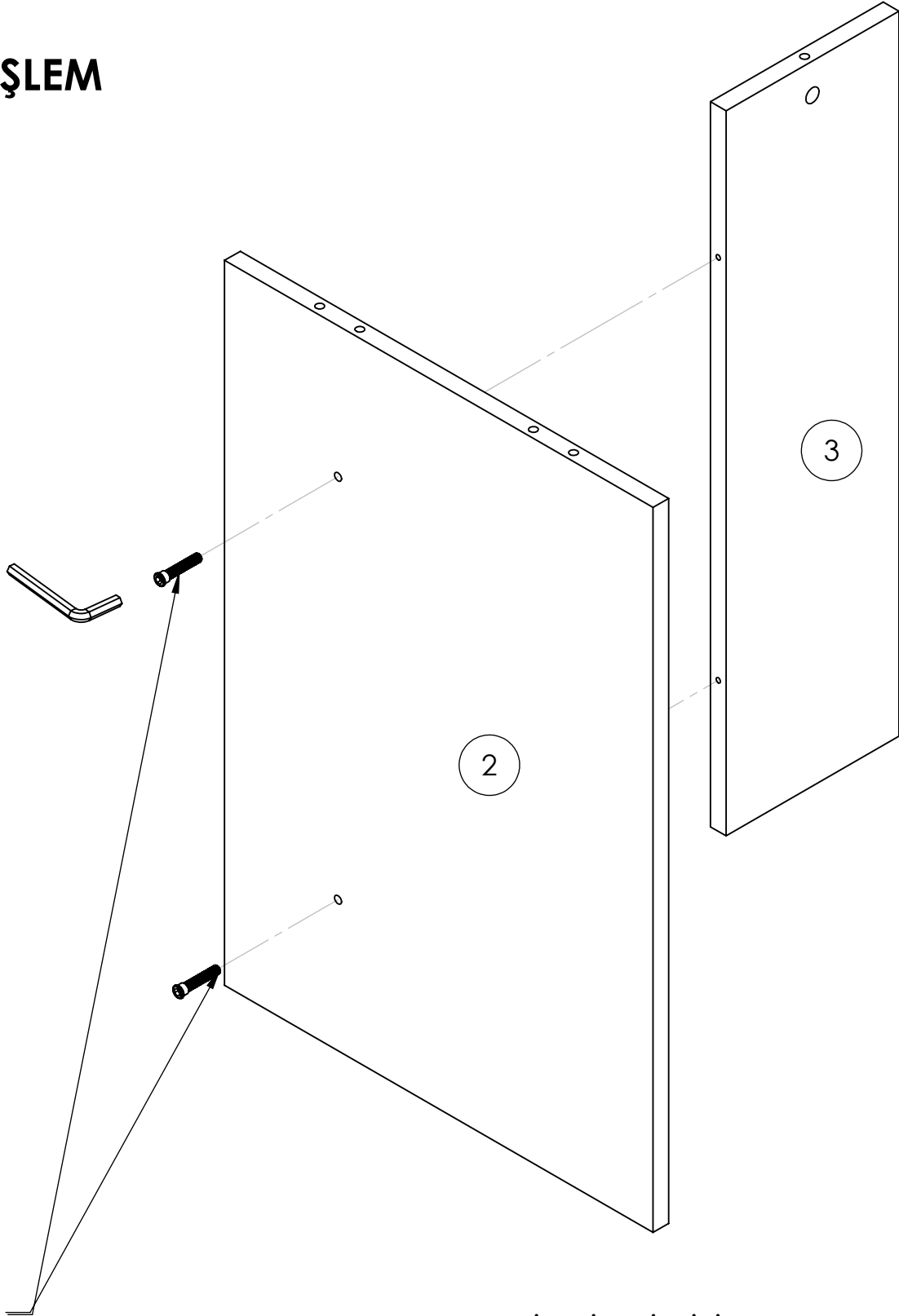

2 VE 3 NUMARALI PARÇALARI ALYAN VİDA İLE BİRBİRİNE MONTAJLAYINIZ.

GELİNCİK ÇALIŞMA MASASI KURULUM ŞEMASI

S6

5.İŞLEM

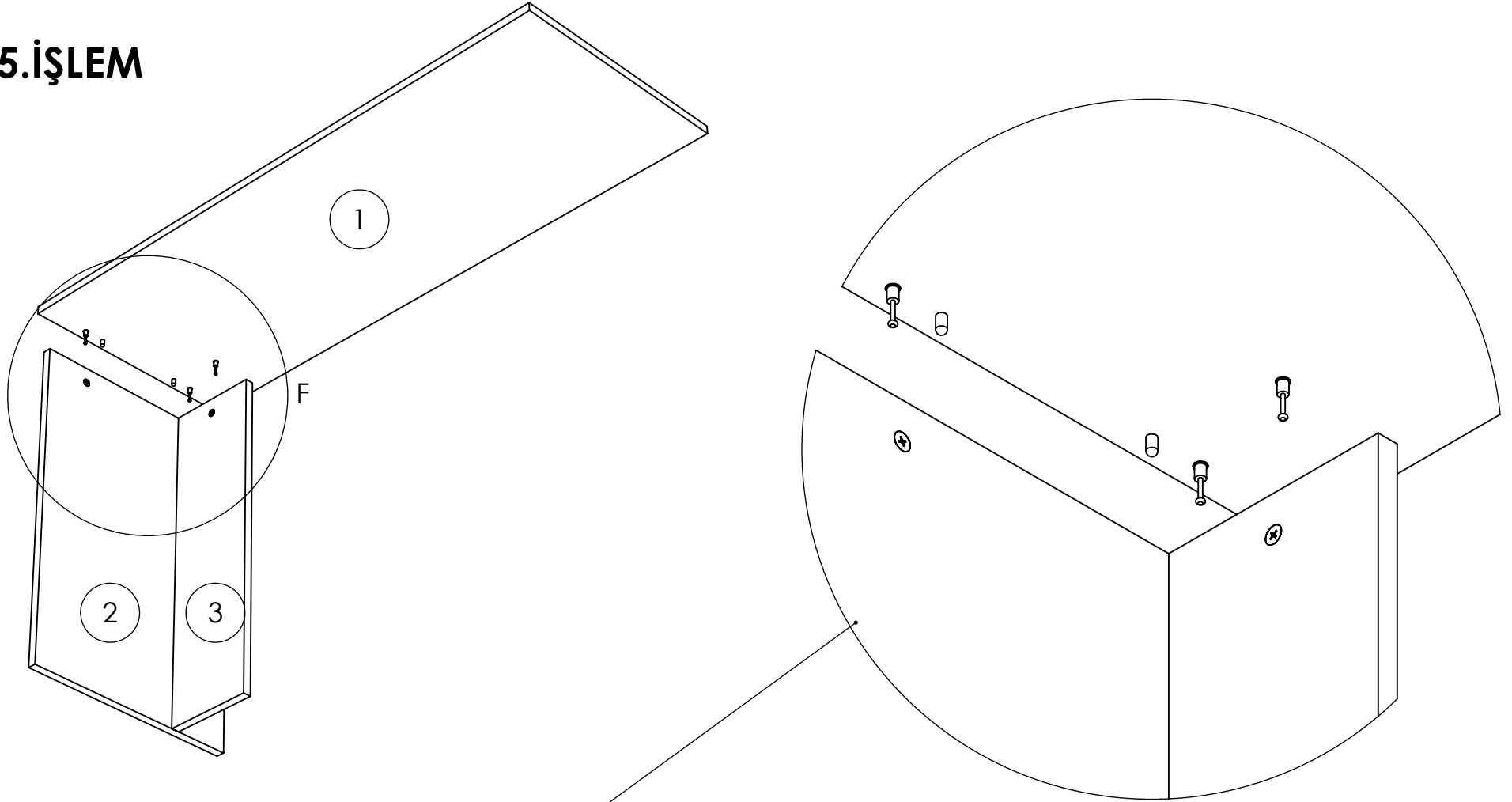

MİNİFİX MİLİ KAVELA VE MİNİFİX GÖVDELERİNİ YUVALARA YERLEŞTİRİP 1 NUMARALI PARÇAYI 2 VE 3 NUMARALI PARÇA ÜZERİNE OTURTUP TORNAVİDA YARDIMIYLA MİNİFİX GÖVDELERİ SIKINIZ.

DETAY F
ÖLÇEK 1 : 4

6. İŞLEM

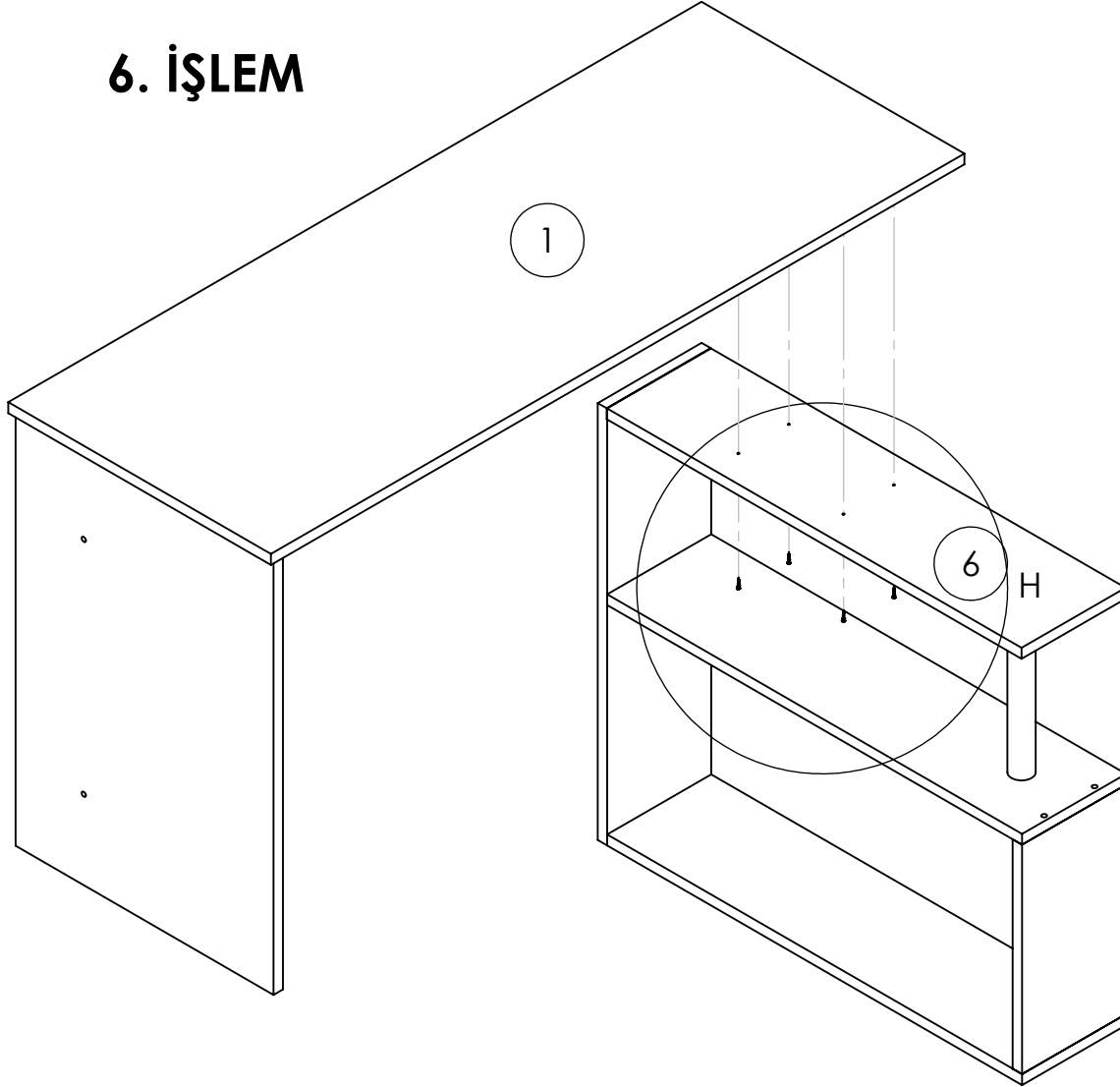

1 ve 6 numaralı parçaları 4x30
vida ile iz deliklerinden
montajlayınız.

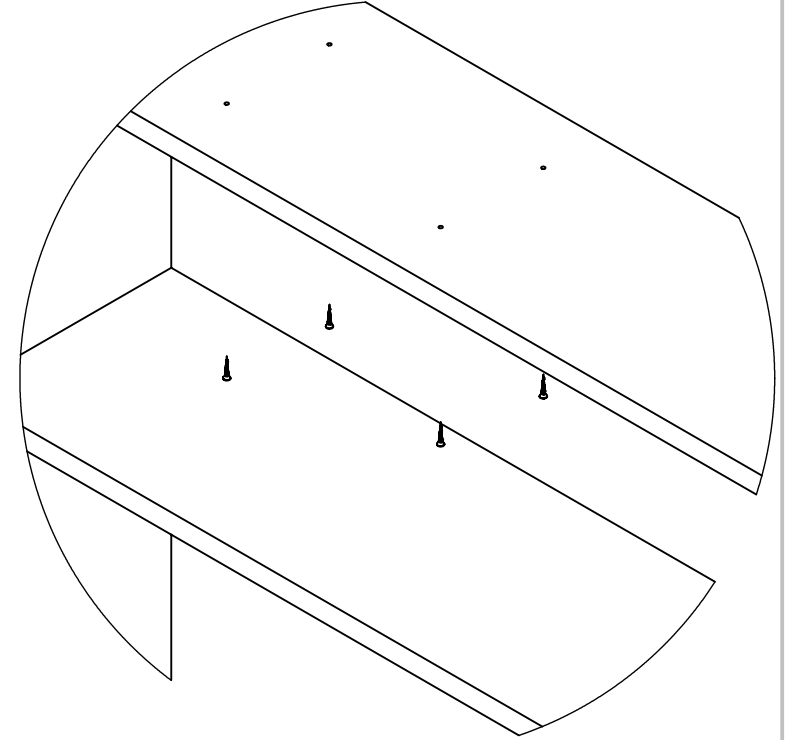

DETAY H
ÖLÇEK 1 : 5

İyi günlerde kullanın.